



Bild 1: Elstein SHTS/100

Der Elstein Super-Hochtemperaturstrahler SHTS/100 ist ein keramischer Infrarot-Flächenstrahler, der auf die Maximierung der Flächenleistung (Watt/m²) ausgelegt wurde.

Die Flächenleistung des SHTS/100-Strahlers beträgt 80 kW/m². Er verfügt über eine Nennleistung von 800 W und erreicht eine Betriebstemperatur von bis zu 860 °C.

Der Elstein SHTS/100-Strahler hat die Abmessungen 96 x 96 mm und ist eine Sonder-Bauform des SHTS mit den Abmessungen 122 x 122 mm. Informationen zum SHTS stehen in unserem Produktkatalog und als Download im Internet zur Verfügung.

Für den Aufbau von IR-Strahlungsfeldern mit Elstein SHTS/100 sind Edelstahl-Montageträger MTO lieferbar.



Bild 2: Einbaumaße und Strahlerabmessungen () in mm



Typ, Gewicht, Leistung	SHTS/100	170 g	800	W
Flächenleistung			80,0	kW/m ²
Typische Betriebstemperatur			860	°C
Maximal zulässige Temperatur			900	°C
Wellenlängenbereich			2 - 10	µm

Standardausführung	Thermoelementstrahler	Varianten
Betriebsspannung 230 V Keramik-Hohlglas Integrierte Wärmeisolation Anschlussenden 85 mm Elstein Normsockel Befestigungsgarnitur Schwarze Spezialglasur Vergoldete Rückseite	Bezeichnung T-SHTS/100 Integriertes Thermoelement Typ K (NiCr-Ni) TE-Anschlussenden 100 mm	Sonderleistungen Sonderspannungen Verlängerte Anschlussenden Anschlussenden mit Ringkabelschuhen

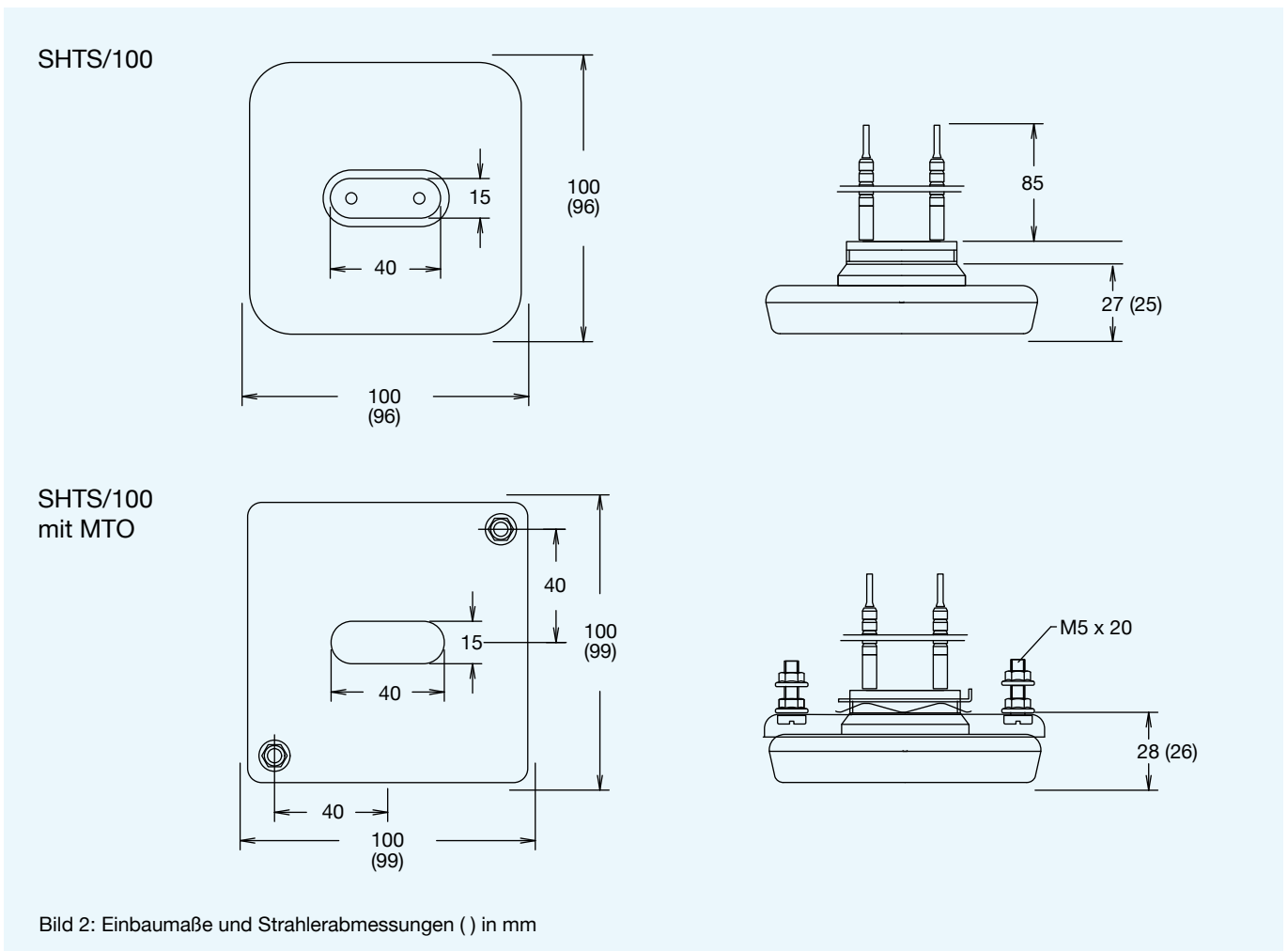
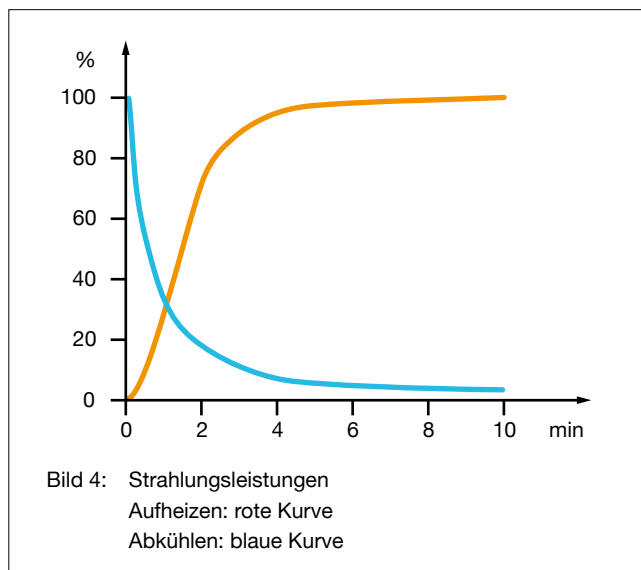
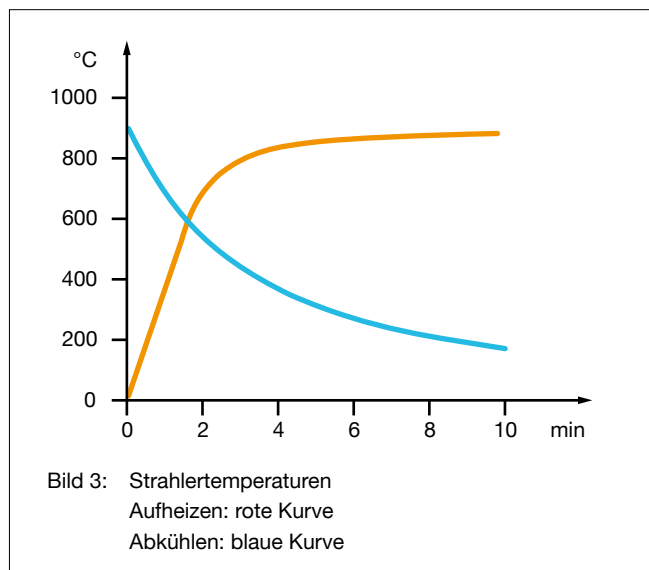
Die Leistung ist regelbar mittels Thermoelementstrahlern in Verbindung mit Temperaturreglern TRD 1, Thyristorschalteinheiten TSE und weiterem Zubehör.

IR-Strahlungsflächen können mit Montageträgern MTO aufgebaut werden.

Für den jeweiligen Anwendungsfall sind die nationalen Sicherheitsvorschriften zu beachten, wie zum Beispiel die IEC- oder EN-Norm 60519-1, Sicherheit in Elektrowärmeanlagen.

Unsere Montageanleitungen, Betriebs- und Sicherheitshinweise sind zu beachten.